



# Effizientes Mischen - von Flüssigkeiten, Gas und Pulver

## IM 15 Drehstrahlmischer

Der patentierte IM 15 Drehstrahlmischer (RJM) mischt nicht nur schnell, effizient und einheitlich, sondern schafft auch die notwendige Verfahrensflexibilität, die es leicht macht, zu neuen Produktrezepturen mit unterschiedlichen Viskositäten, Dichten und Volumina zu wechseln. Neben dem klassischen Flüssig-Flüssig-Mischen eignet sich der RJM hervorragend für die Gas- und Pulverdispersion und dient als hervorragende Tankreinigungsmaschine.

### Anwendungsbereiche

Verarbeitungs- und Aufbewahrungskessel zwischen 2-100 m<sup>3</sup>, in vielen verschiedenen Industrieanwendungen eingesetzt, darunter: Bier & Getränke, Lebensmittel & Zutaten, Haushalt & Körperpflege, Gesundheitspflege, Biotechnologie und chemische Industrie usw.

### Betrieb

Stellen Sie sicher, dass der Mischer vor dem Umpumpen in der richtigen Höhe positioniert und in die Flüssigkeit eingetaucht ist, oder wenn zusätzliche Produkte aus einem vorgelagerten Rohrsystem hinzugefügt werden.

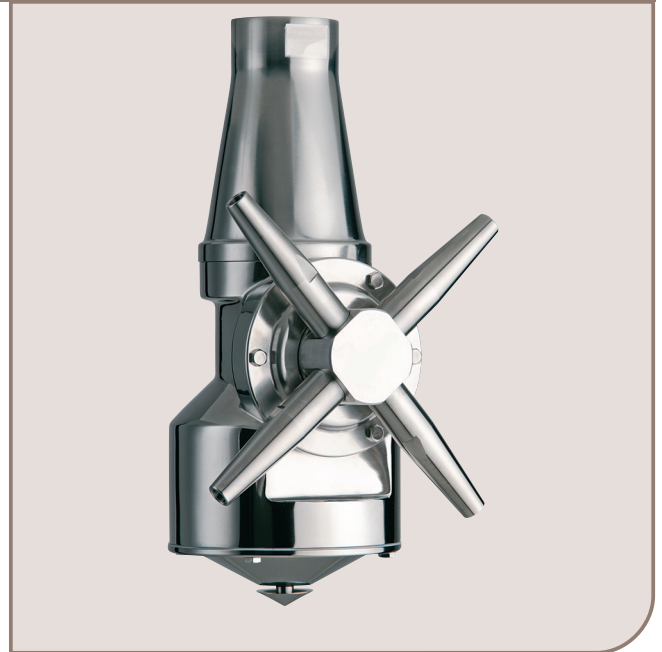

### TECHNISCHE DATEN

Schmiermittel: . . . . . Selbstschmierung durch Misch-/Reinigungsflüssigkeit  
Anschluss: . . . . . Standardgewinde 1,5" BSP oder NPT, Innengewinde  
Min. Tanköffnung: . . . . . Siehe Maßzeichnungen

### Druck

Betriebsdruck: . . . . . 2-12 bar  
Empfohlener Druck  
beim Mischen: . . . . . 2-6 bar  
Empfohlener Druck  
Während CIP: . . . . . 5-6,5 bar

### PHYSIKALISCHE DATEN

#### Werkstoffe

Werkstoffe: . . . . . AISI 316L, AISI 316, SAF 2205, PTFE, PEEK, Tefzel, Keramik

#### Gewicht

Gewicht: . . . . . 6,1 kg

#### Temperatur

Max. Betriebstemperatur: . . . . . 95°C  
Max. Umgebungstemperatur: . . . . . 140°C

#### Vorteile

Der Einsatz des IM 15 Drehstrahlmischers ermöglicht schnelles und effizientes Mischen in einem hygienischen System bei geringen Investitionskosten. In traditionellen Systemen mit Propellermischern ist die rotierende Welle in der Tankwandung installiert, und deshalb sind eine mechanische Dichtung und ein Getriebe erforderlich. Die Technologie des Drehstrahlmischers erfordert weder Welle, Dichtung noch Getriebe und dadurch erfüllt die Anlage einen höheren Hygienestandard. Mit der Technologie der Drehstrahlmischung wird eine gute Vermischung erreicht, ohne dass Prallbleche erforderlich sind. Der Drehstrahlmischer kann auch für die Gasdispersion und zur Dispersion und zum Auflösen von Pulver eingesetzt werden. Der IM 15 ist weiterhin für die effiziente CIP einsetzbar, wenn der Tank leer ist, was im Vergleich zu fest installierten Sprühkugel-CIP-Systemen den Verbrauch an Flüssigkeit, Chemikalien und Energie spart.



### Durchsatz

Verhältnis zwischen Zulaufdruck und Volumenstrom für Flüssigkeiten mit wasserähnlichen Eigenschaften beim IM 15 Drehstrahlmischer.

### Volumendurchsatz [m³/h]

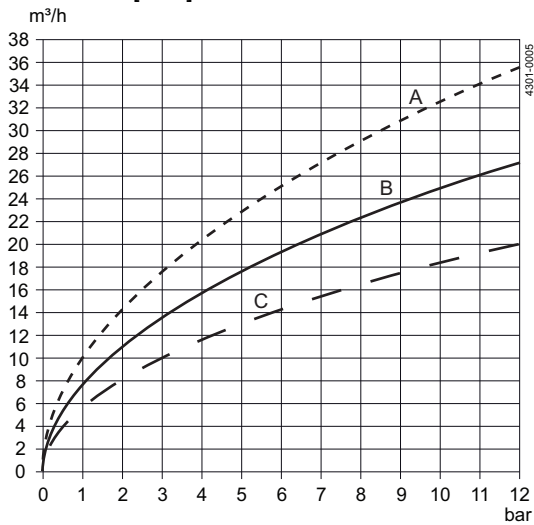

Max. Zulaufdruck [bar]

- Düsen  
 a) d = 8 mm  
 B) d = 7 mm  
 C) d = 6 mm

### Reichweite der Düse

Reichweite der Düse des IM 15 bei der Reinigung und aussagefähige Reichweite der Düse für die Mischung von wasserähnlichen Flüssigkeiten.

### Reichweite der Düse [m]

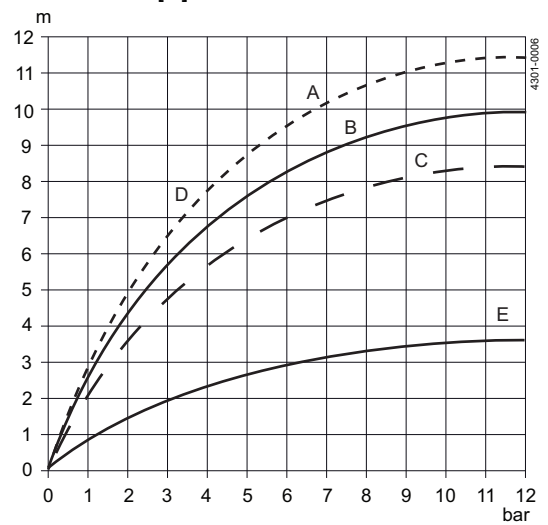

Max. Zulaufdruck [bar]

- Düsen  
 A) d = 8 mm  
 B) d = 7 mm  
 C) d = 6 mm  
 D) Reinigen  
 E) Mischen

### Abmessungen (mm)

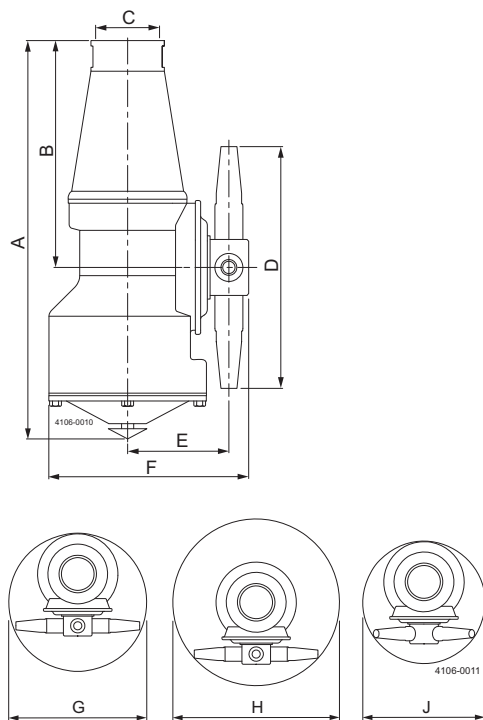

### Die Drehstrahl-Mischung

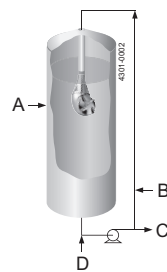

- A = Drehstrahlmischer  
 B = Gas  
 C = Produkt  
 D = Flüssigkeitszulauf

### Herkömmliche Mischung

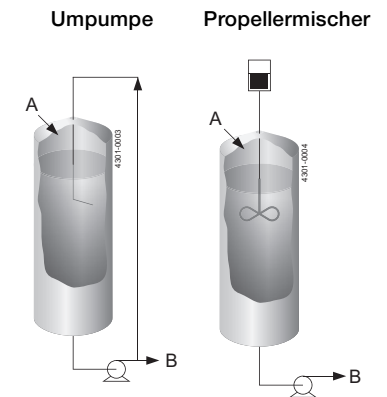

- A = Flüssigkeitszulauf  
 B = Produkt

A	B	C	D	E	F	G	H	J
297	170	50	204	78	152	Ø216	Ø264	Ø180

Die hier enthaltenen Informationen sind korrekt zum Zeitpunkt der Veröffentlichung; geringfügige Änderungen jedoch vorbehalten. ALFA LAVAL ist eine eingetragene Marke von Alfa Laval Corporate AB.

ESE01568DE 1201

© Alfa Laval

---

**Wie nehme ich Kontakt zu Alfa Laval auf?**

Kontaktpersonen und -adressen weltweit werden auf unserer Website gepflegt.

Bei Interesse besuchen Sie uns gerne auf unserer Homepage [www.alfalaval.com](http://www.alfalaval.com).