

# Alfa Laval GJ 8

## Drehstrahlköpfe

### Einführung

Alfa Laval GJ 8 ist eine Tankreinigungsmaschine mit Drehstrahlkopf für industrielle Umgebungen. Sie wurde für die Reinigung von Tanks mit einer Größe von 250-1250 m<sup>3</sup> konzipiert und kombiniert Druck und Durchfluss, um hochwirksame Reinigungsstrahlen zu erzeugen, die in einem wiederholbaren und zuverlässigen 360-Grad-Reinigungsmuster rotieren.

Langlebig und zuverlässig, minimiert GJ 8 den Verbrauch von Wasser und Reinigungsmedien und bietet dennoch eine bewährte Reinigungsleistung. Der Getriebezug, der lebensmitteltaugliche Schmierstoffe verwendet, reduziert das Risiko von Partikelschäden an der Maschine während des Betriebs. Die einfache Anpassung an Kundenwünsche ermöglicht es Unternehmen, weniger Zeit für die Reinigung und mehr Zeit für die Produktion aufzubringen.

### Einsatzbereich

Alfa Laval GJ 8 wurde für die Entfernung der härtesten Rückstände aus Industrietanks in einer Vielzahl von Branchen entwickelt, z. B. in der Chemie-, Zellstoff- und Papier-, Ethanol-, Stärke-, Transport- und Ölindustrie.

### Vorteile

- Nachhaltige Reinigungslösung, die im Vergleich zur manuellen Reinigung oder der Reinigung mit herkömmlichen Sprühkugeln weniger Wasser und Chemikalien benötigt
- Eliminiert die Notwendigkeit des Zugangs zu engen Räumen für die manuelle Tankreinigung
- Zuverlässige und wiederholbare Reinigungsleistung
- Reinigungsprozess kann mit Alfa Laval Rotacheck validiert werden
- Schlankes Design, sodass es durch kleine Tankeinlassöffnungen eingeführt werden kann

### Standardausführung

Die Durchmesser der Düsen können an individuelle Anforderungen angepasst werden. Dadurch lässt sich sowohl die Strahllänge als auch der Durchsatz optimieren und an das gewünschte Druckniveau anpassen.



## Arbeitsprinzip

Der hochwirksame Strahl des Drehstrahlkopfs bedeckt die gesamte Oberfläche des Tankinnenraums in einem sukzessive dichteren Muster. Dadurch wird eine starke mechanische Wirkung mit einem geringen Volumen an Wasser und Reinigungsmedien erreicht.

Durch den Druck der Reinigungsflüssigkeit rotieren die Düsen um ihre vertikalen und horizontalen Achsen. Im ersten Zyklus wird die Flüssigkeit von den Düsen grob auf der Tankinnenwand verteilt. In den folgenden Zyklen wird das Muster allmählich dichter, bis ein vollständiges Reinigungsmuster erreicht ist.

Wenn das vollständige Reinigungsmuster erreicht ist, beginnt das Gerät von vorn und führt das nächste vollständige Reinigungsmuster durch.

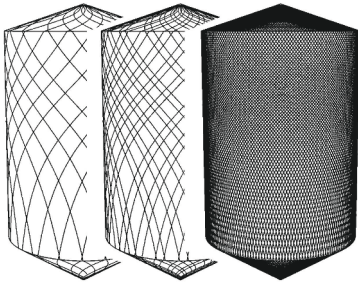

## TECHNISCHE DATEN

Schmiermittel:	Lebensmittelqualität
Max. Reichweite	14 - 26 m

### Druck

Betriebsdruck:	3 - 28+ bar
Empfohlener Druck:	4 - 20 bar

## PHYSIKALISCHE DATEN

### Materialien

1.4404 (316L), PPS, PTFE, FKM (EPDM und FFKM erhältlich).

### Temperatur

Max. Betriebstemperatur:	95 °C
Max. Umgebungstemperatur:	140 °C

### Gewicht

Gewicht:	6,5 kg
----------	--------

### Anschlüsse

Standardgewinde:	1½" Rp (BSP) oder NPT, Innengewinde
Erhältliche Option:	2" Rp (BSP) oder NPT, Innengewinde

## Vorsicht

Vermeiden Sie hydraulische Druckstöße, feste und abrasive Partikel in der Reinigungsflüssigkeit, da diese zu erhöhtem Verschleiß und/oder Schäden der inneren Mechanismen führen können. Es ist empfehlenswert, in der Versorgungsleitung einen Filter zu installieren. Nicht zur Gasabsaugung oder Luftverteilung verwenden. Weitere Informationen zur Dampfreinigung finden Sie im Handbuch.

## Durchsatz

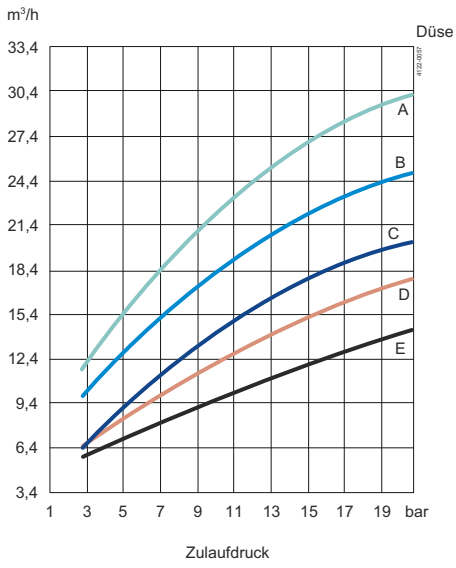

A = 11,1 mm    D = 7,1 mm  
 B = 9,5 mm    E = 6,4 mm  
 C = 7,9 mm

## Strahlreichweite

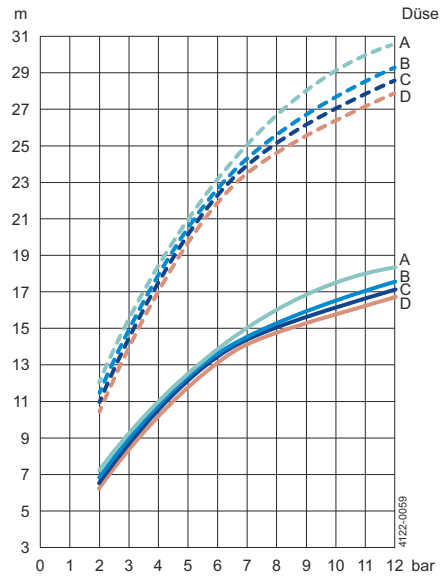

--- Benetzung    — Strahlreinigung

A = 2 x ø11,1 mm    C = 2 x ø7,1 mm  
 2 x ø9,5 mm    D = 2 x ø6,4 mm  
 B = 2 x ø7,9 mm

## Reinigungszeit

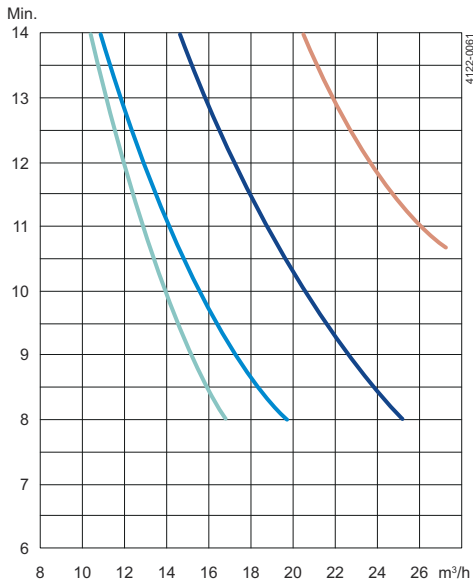

A = LV    D = LM  
 B = SML  
 C = LRG

## Abmessungen

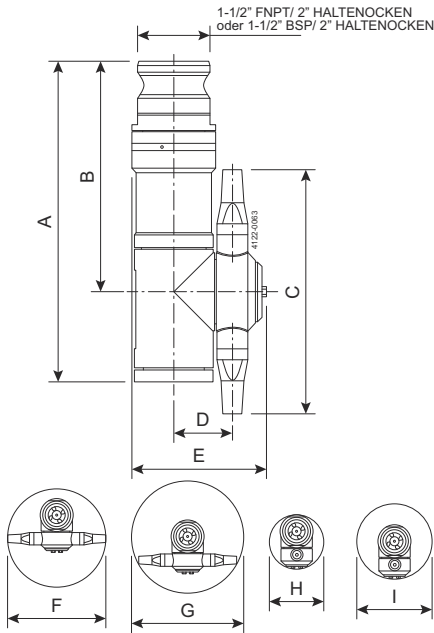

## Abmessungen 180°-Ausführung

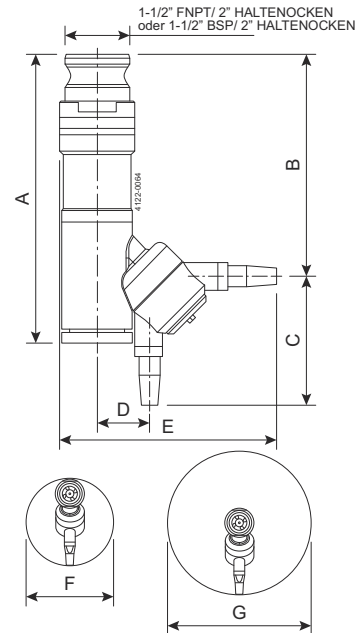

	A	B	C	D	E	F	G	H	I
(mm)	281	202	215	51	118	216	248	121	165

## Abmessungen 180°-Ausführung

	A	B	C	D	E	F	G
(mm)	281	217	126	51	211	350	248

Dieses Dokument und sein gesamter Inhalt sind geschützt durch Urheberrechte und weitere gewerbliche und geistige Schutzrechte, die im Eigentum der Alfa Laval AB (publ) bzw. ihren verbundenen Unternehmen (zusammen "Alfa Laval") stehen bzw. für Alfa Laval geschützt sind. Es ist nicht gestattet, dieses Dokument oder Teile davon in irgendeiner Form zu kopieren, zu vervielfältigen, zu übertragen oder zu übermitteln, unabhängig davon zu welchem Zweck oder in welcher Form dies geschieht, ohne dass Alfa Laval zuvor ihre ausdrückliche schriftliche Gestattung hierzu gegeben hat. Die Informationen und Leistungen, die in diesem Dokument enthalten sind, werden dem Benutzer ohne rechtliche Verpflichtung zur Verfügung gestellt und es werden keinerlei Zusicherungen oder Gewährleistungen gegeben in Bezug auf die Richtigkeit, Genauigkeit oder Geeignetheit dieser Informationen und Leistungen für irgendeinen Verwendungszweck. Alle Rechte sind vorbehalten.

### So können Sie sich mit Alfa Laval in Verbindung setzen:

Kontaktpersonen und -adressen weltweit werden auf unserer Website gepflegt. Bei Interesse besuchen Sie uns gerne auf unserer Homepage